

MADE IN
VÄRNAMO
SWEDEN

CZ

Prod. č. 1228

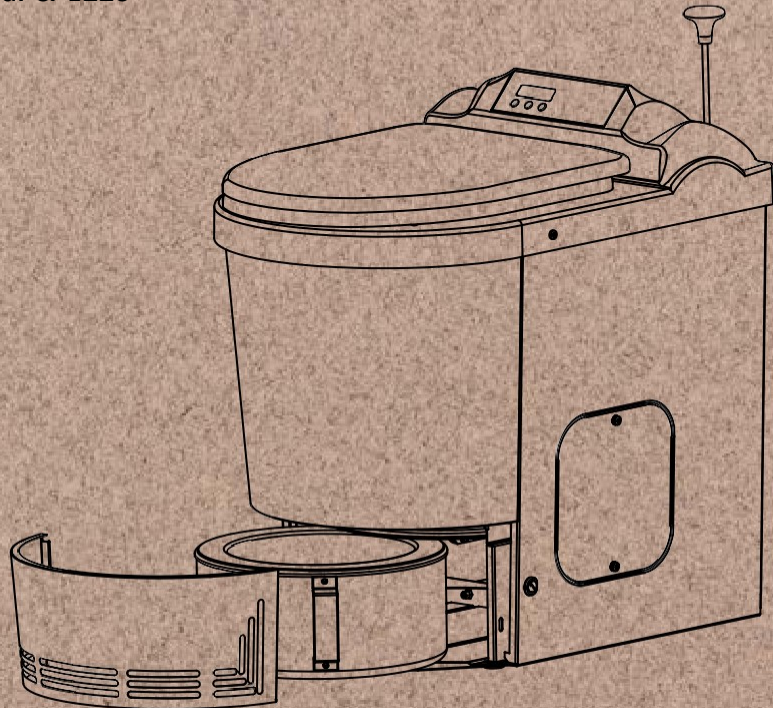

FAMILY II

UŽIVATELSKÝ A INSTALAČNÍ
MANUÁL

Vážený zákazníku,

Vítejte

V rodině Separett
Family

Doufáme, že se Vám nový produkt
bude líbit, zatímco ušetříte planetě
tuny vody

Care to share
#separett

www.separett.com

Ve společnosti Separett již více než čtyřicet let vyvíjíme toaletní řešení, která nejsou omezena dostupností vody ani kanalizací, s vizí přispět k vyšší kvalitě života mnoha lidí.

Dnes po celém světě naše toaletní řešení usnadňují život stovkám tisíc lidí. Je pro nás velmi důležité, aby vámi zvolené řešení toalety bylo vysoce kvalitní, mělo vysoký stupeň spolehlivosti a vyžadovalo minimální údržbu.

Záruka

Uschovejte si účtenku

Vložte účtenku zde

Tato záruční smlouva se vztahuje pouze k tomuto produktu. Pro více informací prosím navštivte webovou stránku www.separett.com

- Tento produkt má 3-letou záruku
- Pokud je produkt užíván v komerčním provozu, záruka se vztahuje na 1 rok od původního data dodání

Žádná záruka, pokud byl produkt používán v jakékoliv formě pronájmu/půjčovně

Zákonná práva

Námi poskytovaná dodatečná záruka nemůže nikdy ovlivnit zákonná práva a nároky, můžete vůči nám uplatnit nárok na základě smlouvy, pokud jsme nesplnili svou část smlouvy.

Dodatečná záruka je definována jako jakýkoli náš závazek, který vám dává práva nebo nároky nad rámec toho, co je předepsáno zákonem, v případě, že nesplníme naši část smlouvy.

Za předpokladu, že byl produkt nainstalován, sestaven a používán správně v souladu s jeho specifikacemi, funkcemi a oblastí použití.

A za předpokladu, že chybová zpráva obsahuje následující:

- Fotograficky zdokumentovanou instalaci
- Všechny údaje o chybovém hlášení jsou uvedeny správně
- Termín dodání je potvrzen nákupním dokladem

Společnost Separett AB se zavazuje, že v případě poruchy nebo poškození výrobku, s výjimkou případů specifikovaných v níže uvedených bodech odpovědnosti výrobce, nahradí náklady na práci a materiál za předpokladu, že opravu provede výrobce nebo pověřený autorizovaný servis. servisní partner.

- Kupující se zavazuje toto oznámit prodávajícímu nebo výrobcí v přiměřené lhůtě od zjištění poruchy, nebo poškození
- Kupující následně musí se servisním partnerem zajistit dopravu do a ze servisní dílny, nebo nést veškerá rizika s tím spojená
- **K odstranění závad musí kupující předat výrobek výrobcí nebo výrobcem určenému servisnímu partnerovi.**
- K odstranění potvrzené závady dojde v přiměřené době od okamžiku, kdy kupující závadu nahlásil a produkt dopravil k výrobcí, nebo servisnímu partnerovi určeného výrobcem.
- Co je považováno za přiměřenou dobu, závisí mimo jiné na potřebě kupujícího, dostupnosti náhradních dílů a kapacitě servisního partnera. Pokud je záruční servis prováděn na místě, veškeré náklady nese zákazník, jelikož Separett nenabízí servis na místě.

**Platí pouze v případě, že výrobce usoudí, že je zapotřebí servisní technik. Většina dílů je snadno vyměnitelná uživatelem.*

Záruka

Odpovědnost výrobce se nevztahuje na:

Běžné opotřebení, běžnou korozi nebo vady povrchových vrstev, které nemají vliv na funkci potrubí.

- Poškození v důsledku nesprávné instalace nebo nesprávné manipulace/použití
- Nehody, jako jsou poruchy způsobené úderem blesku
- Servis/opravu provádí někdo jiný než servisní partner jmenovaný výrobcem*
- Nepoužití originálních dílů
- Pokračování v používání výrobku po zjištění závady
- Výrobek byl používán intenzivněji, než je kompatibilní s doporučeními výrobce
- Výrobek nebyl používán s běžnou opatrností
- Výrobek nebyl servisován a udržován podle pokynů výrobce
- Poškození při přepravě, jakákoli poškození při přepravě je třeba nahlásit přepravní společnosti
- Vandalismus nebo jiný abnormální vnější vliv
- Pokud byl produkt používán v jakékoli formě pronájmu

** Platí pouze v případě, že výrobce určí, že je zapotřebí servisní technik. Většinu dílů v tomto produktu může uživatel snadno vyměnit.*

Výrobce si vyhrazuje právo provést odborné posouzení týkající se jakékoliv operace v záruce.

V případě potvrzených závad mimo záruční podmínky, se výrobce zavazuje předložit návrh cenových nákladů na jejich odstranění.

Případné spory týkající se výkladu této záruční smlouvy by měly strany řešit především dohodou.

- Pokud nebude možné dosáhnout dohody, bude spor s konečnou platností urovnán zjednodušenou arbitráží u Stockholmské obchodní komory.
- Separett AB se v případě jakéhokoli sporu řídí doporučeními Národní rady pro stížnosti spotřebitelů.

Záruka	2
Časté potíže	6
Důležité bezpečnostní pokyny	7
Panel	9
Spalovací proces	10
Technické údaje	11
Instalace	13
Bezpečí	19
Použití	21
Odstraňování potíží	28
Příslušenství	29
Kontaktujte nás	30

Záruka

Časté potíže

Kromě nesprávné instalace jsou nejčastějšími příčinami problémů se spalovacími toaletami chybné manipulace uživatelem.

Zapamatujte si následující:

1. Vždy používejte sáček.
2. Po každé návštěvě vždy spusťte program spalování. I "pouze" po malé potřebě.
3. Nikdy nenechávejte sáček s obsahem déle, než 20 minut do spláchnutí (sáček začne protékat).
4. Okamžitě zareagujte na servisní zprávy.
 - a) Vyprázdněte popelník
 - b) Spusťte čistící programy

Moč obsahuje velké množství krystalů soli, které jsou škodlivé pro Vaši toaletu Separett. Proto je velice důležité, aby každý, kdo používá toaletu dodržoval pokyny pro uživatele.

Opakující se chyby

V případě opakujících se chyb, nebo pokud nejste schopni sami chybu odstranit, můžete navštívit naše webové stránky pro více informací.

Další zobrazované zprávy

Pro další zprávy, které se zobrazují na displeji, navštivte www.separett.com.

Instalace / záruka

Pro uplatnění záruky musí být toaleta správně nainstalována. Instalace je zásadní pro pohodlný chod a dlouhou životnost toalety.

Záruční servis

Máte-li problém s produktem pod zárukou nebo bez ní, obraťte se na svého prodejce pro další podporu.



DŮLEŽITÉ BEZPEČNOSTNÍ POKYNY

PŘED POUŽITÍM SI PODROBNĚ PŘEČTĚTE POKYNY. VÝROBCE NENESE ODPOVĚDNOST ZA ŽÁDNÁ OSOBNÍ ZRANĚNÍ, ČI JINÉ ŠKODY VZNIKLÉ V DŮSLEDKU VADNÉ INSTALACE, NEBO NESPRÁVNÉHO POUŽÍVÁNÍ. USCHOVEJTE SI UŽIVATELSKOU PŘÍRUČKU PRO BUDOUCÍ POTŘEBU!

Bezpečí

Tento produkt mohou používat děti a lidé s tělesným postižením, narušením smyslové nebo mentální kapacity, stejně jako osoby s nedostatkem znalostí a zkušeností za předpokladu, že jsou sledovány, nebo poučeny o tom, jak produkt bezpečně používat a rozumí rizikům, která jsou spojena s nesprávným užíváním.

Obal od toalety, stejně jako obalové materiály nejsou hračka. Uchovávejte obalový materiál mimo dosah dětí a řádně jej zlikvidujte.

UPOZORNĚNÍ!

Nepoužívejte toaletu, pokud je poškozená, nebo nefunguje správně.

Poškození vlhkostí

Napájení toalety musí být zapnuto po celou dobu, kdy je toaleta připojena k ventilačnímu potrubí. Ventilátor pak zabraňuje pronikání vlhkosti do toalety a také zabraňuje poškození před nahromaděným ledem. Pokud dojde k vypnutí proudu, toaleta musí být odpojována od ventilačního potrubí. Potrubí je následně třeba ucpat, aby vlhkost nevnikala do prostoru, kde se toaleta nachází.

Vyhnete se riziku požáru a popálení

Toaleta musí být užívána pouze v souladu s návodem k použití. Materiály nesouvisející s běžným používáním toalety by se do toalety neměly házet. Zajistěte, aby všichni noví uživatelé obdrželi požadované informace o bezpečném používání toalety. Toaleta není uzpůsobena k tomu, aby se na ní stálo, nebo lezlo. Malé děti, nebo děti, které nemohou bezpečně používat toaletu v souladu s tímto návodem, by měly toaletu používat pouze pod dohledem dospělé osoby. Nedovoľte dětem, aby si s tímto výrobkem hrály.

Záruka

Údržba

Pro správnou funkci toalety je důležitá pravidelná údržba. Vždy zkontrolujte zprávy na displeji a postupujte podle doporučení v uživatelské příručce.

Vyhňte se elektrickým úrazům

Nezapomeňte vždy vypnout hlavní vypínač a vytáhnout zástrčku před provedením jakékoliv operace na toaletě.

Nikdy nepoužívejte poškozený napájecí kabel nebo zástrčku a nikdy kabel neved'te přes horké povrchy, nebo příliš ostré hrany.

Pokud je napájecí kabel poškozen, musí jej vyměnit výrobce, jeho servisní zástupce, nebo podobně kvalifikovaná osoba, aby se předešlo nebezpečí.

Toto zařízení obsahuje baterie, které mohou vyměnit pouze servisní partneři.

Výrobek musí být nainstalován v uzemněné zásuvce.

Další

Tento výrobek je určen pouze pro použití v domácnosti nebo pro omezený počet osob s dobrou znalostí jeho správného použití. Nedoporučujeme umísťovat spalovací toalety na veřejné toalety.

Neprovádějte u produktu žádné úpravy, které by změnilly jeho specifikace.

Elektrická a elektronická zařízení (EEZ) obsahují materiály, součásti a látky, které mohou být nebezpečné a představovat riziko pro lidské zdraví a životní prostředí. Proto tento EEZ výrobek nesmí být likvidován společně s domovním odpadem, ale musí být sbírán odděleně. Informace o autorizovaných sběrných místech ve vaší oblasti vám poskytne místní obecní úřad.



PANEL

Family II je vybavena snadno použitelným panelem. Panel Vám usnadní snadnou navigaci v nabídce a spuštění jednoho ze spalovacích programů. Tlačítka panelu a jeho hlavní účel jsou popsány níže.

POZNÁMKA! Pro konkrétní funkci jednotlivých tlačítek v daném čase si přečtěte část s pokyny k funkci.

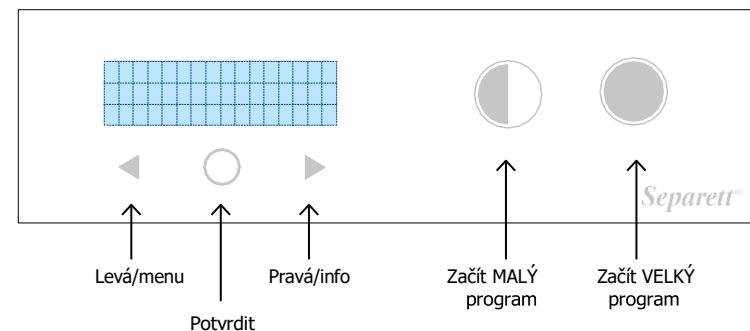

Vyberte si jazyk

Uživatel má možnost volit mezi různými jazyky pro zobrazování.

1. Při prvním spuštění nové toalety budete vyzváni, abyste si zvolili svůj jazyk.
2. Pomocí šipky doleva nebo doprava na panelu přejděte na různé jazyky. Pro výběr jazyka stiskněte kulaté tlačítko potvrzení.
3. Toaleta je nyní připravena k použití.

POZNÁMKA! Vždy si později můžete vybrat jiný jazyk.

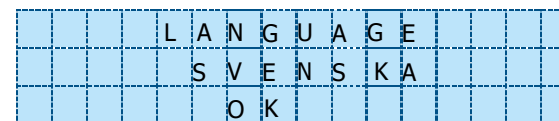

Rozměry

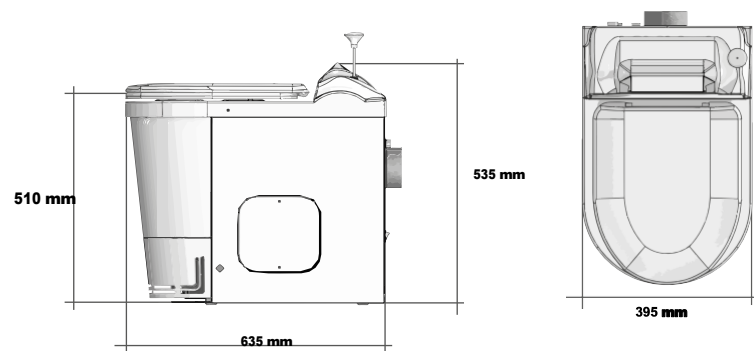

Výška: 535 mm (21,1")
Délka: 635 mm (25")
Šířka: 395 mm (15,6")
Výška sedátka: 510 mm (20,1")

Materiál

Vrchní část: ABS antibakteriální
Spodní část: bíle smaltovaný pozinkovaný plech
Vnitřní nádoba: kyselinám odolná ocel
Sedátko: duroplast/termoset

Všechny materiály jsou recyklovatelné.

Hmotnost

39 kg

Rozměry trubek

Ventilační potrubí: Ø110 mm (vnitřní průměr)

Elektronika

230 V, 1850 W, 10 A

Electrické připojení

2.3 m uzemněný kabel

Spotřeba energie

1.7-2.5 kWh/návštěva

Instalace

Family II musí být správně nainstalována jak pro zajištění dobrého spalování a funkce, tak pro uplatnění záruky. Existují pravidla pro instalaci uvnitř i venku. Pečlivě dodržujte pokyny k instalaci.





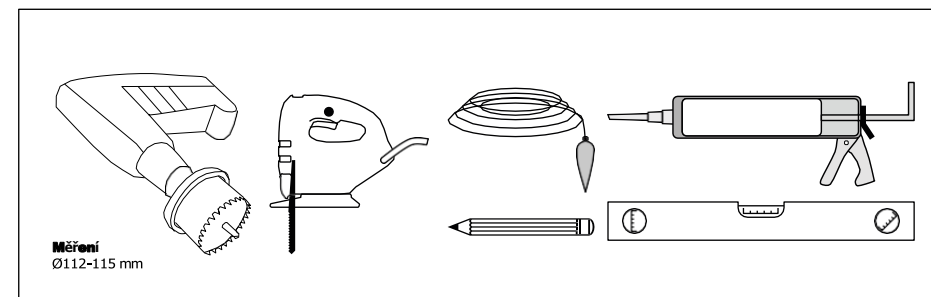

Family II musí být správně používána, aby fungovala bez problémů. Používejte pouze sáčky typu, které jste obdrželi s toaletou, a spalovat lze pouze moč, pevný odpad a toaletní papír. Aby toaleta prošla kompletním spálením odpadu, je důležité po každé návštěvě zahájit proces spalování a zkontrolovat, zda sáček spadl.

Nezapomeňte po každé návštěvě použít správný vypalovací program. Pečlivě dodržujte pokyny pro návštěvu toalety.

Užitečné nástroje

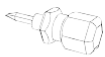

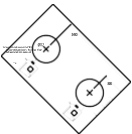
Toto je zahrnuto

	Odvětrávací komínek Ø110 mm	1
	Vzorek spalovacích sáčků	✓
	Šroubovák	1
	O-kroužky	2
	Čistící kartáč	1
	Instalační schéma	1
	90° kolénko s odkapem Ø110 mm	1

Instalace ventilace

Mějte na paměti, že v prostoru, kde je toaleta instalována nesmí být použity žádné jiné ventilační systémy, jako jsou ventilátory a podobně. Toto zajistí plnou funkčnost.

Je vhodné použít vodováhu aby bylo zajištěno, že ventilace i podklad jsou v rovině a neriskovali jste, že toaleta nebude stabilní.

Lze použít pouze jeden 90° ohyb a dva 45° ohyby.

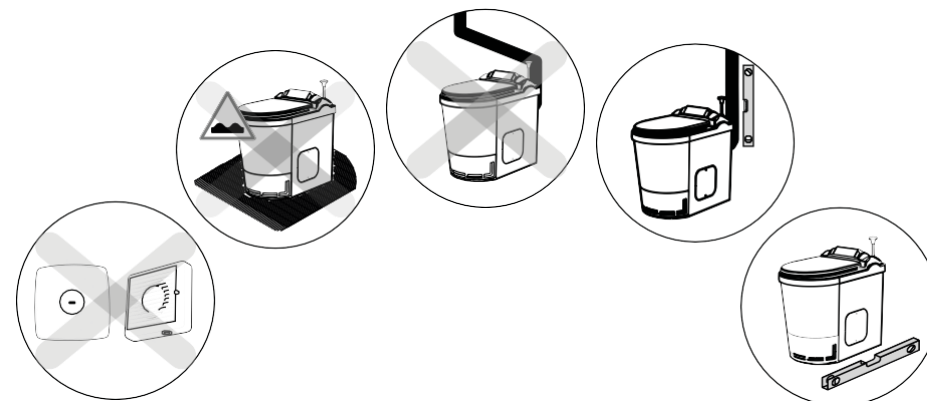

Aby bylo zajištěno optimální proudění vzduchu, musí být instalován zahrnutý 90 ohyb a ventilační komínek. Komínek namontujete tak, že jím projdete cca 4cm přes ventilační trubku, dokud ji nezachytí okraj na vnitřní straně. Záruka se nevztahuje při použití jiného ohybu, nebo jiného odvětrávacího komínku.

Těsnění jsou umístěna na přípojce na zadní straně toalety. Jejich účelem je těsně zapadnout mezi toaletu a ventilační potrubí, aby se zabránilo úniku vzduchu a pachů v prostoru, kde je toaleta umístěna.

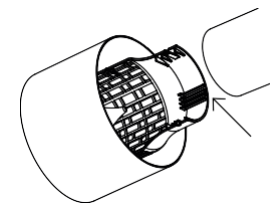

Různé možnosti instalace

Nezapomeňte vždy dodržovat pokyny a doporučení pro instalaci.

Aby se odcházející vzduch nevracel zpět do prostoru, kde je toaleta umístěna, měla by být vzdálenost mezi přívodem vzduchu (ventil čerstvého vzduchu) a výstupem ventilace (ventilační kryt) minimálně 3–4 metry. Pokud je vzdálenost mezi nasávaným vzduchem a výstupem ventilace menší než 3–4 metry, měla by být před použitím namontována kondenzační hadice v ohybu 90 stupňů. Pro instalaci doporučujeme jednu z následujících tří možností.

Možnost 1

Vnitřní instalace skrz stěnu.

- A.** Použijte spojovací trubku (100 mm) mezi toaletou a 90° ohybem
- B.** Celková délka od 90° ohybu - maximálně 5 metrů
- C.** Maximálně 500 mm nad střechou
- D.** Připevňte dodanou hadičku na výtok z 90° ohybu, abyste odvedli kondenzaci

☉ Otvor pro přístup čerstvého vzduchu umístěte na vnější stěně, min Ø125 mm.

POZNÁMKA! Při instalaci lze použít pouze ventilační trubku Ø110 mm z plastu, dvě kolena 45 stupňů a jedno koleno 90 stupňů. Při instalaci trubky ohybu 90 stupňů přímo za toaletou je pro instalaci za toaletou potřeba 30 cm prostoru.

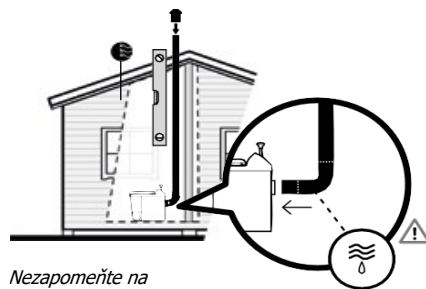
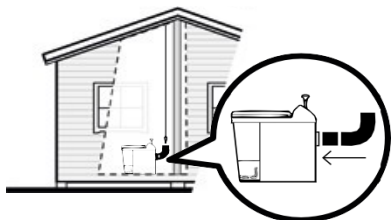
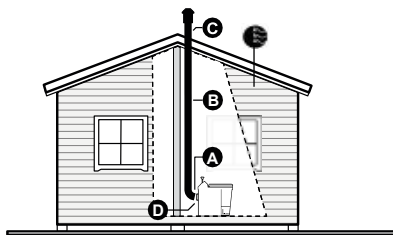

Nezapomeňte na kondenzační hadičku

16

Možnost 2

Externí instalace přes stěnu s ohybem 45 stupňů.

- A.** Spojovací potrubí (horizontální) maximálně 500 mm, instalujte se sklonem 2° dozadu od toalety. Minimálně 100 mm mezi toaletou a stěnou
- B.** Maximálně 4,5 metrů v celkové délce od 90° ohybu
- C.** Maximálně 500 mm mezi 45° ohyby
- D.** Maximálně 500 mm nad střechou

☉ Otvor pro přívod čerstvého vzduchu je umístěn na vnější stěně. Při umístění přímo za toaletou pod ventilační trubku min. Ø110 mm, při umístění jinde min. Ø125 mm.

POZNÁMKA! Pouze Ø110 mm ventilačních plastových trubek, dva 45° ohyby a jeden 90° ohyb mohou být použity při instalaci.

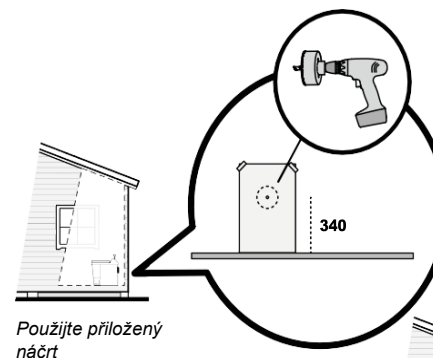
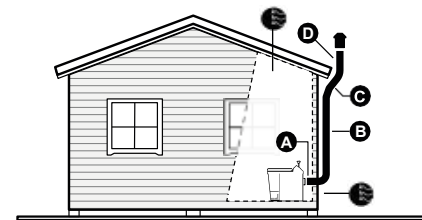

Použijte přiložený náčrt

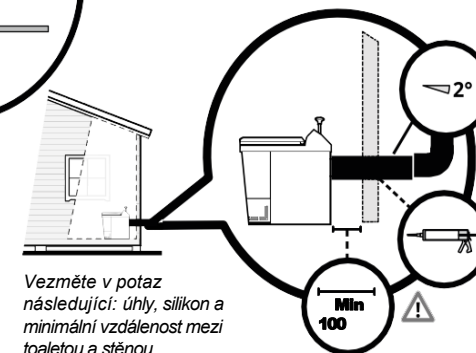

Veźmte v potaz následující: úhly, silikon a minimální vzdálenost mezi toaletou a stěnou.

17

Možnost 3

Vnější instalace skrz stěnu s 45° ohybem.

- A.** Spojovací potrubí (horizontální) maximálně 500 mm, instalujte se sklonem 2° dozadu od toalety. Minimálně 100 mm mezi toaletou a stěnou
- B.** Celková délka od 90° ohybu maximálně 5 metrů
- C.** Maximálně 500 mm nad střechou

- Otvor pro přívod čerstvého vzduchu je umístěn na vnější stěně. Při umístění přímo za toaletou pod ventilační trubku min. Ø110 mm, při umístění jinde min. Ø125 mm.

POZNÁMKA! Pouze Ø110 mm ventilační trubky z plastu a jeden 90° ohyb mohou být použity při instalaci.

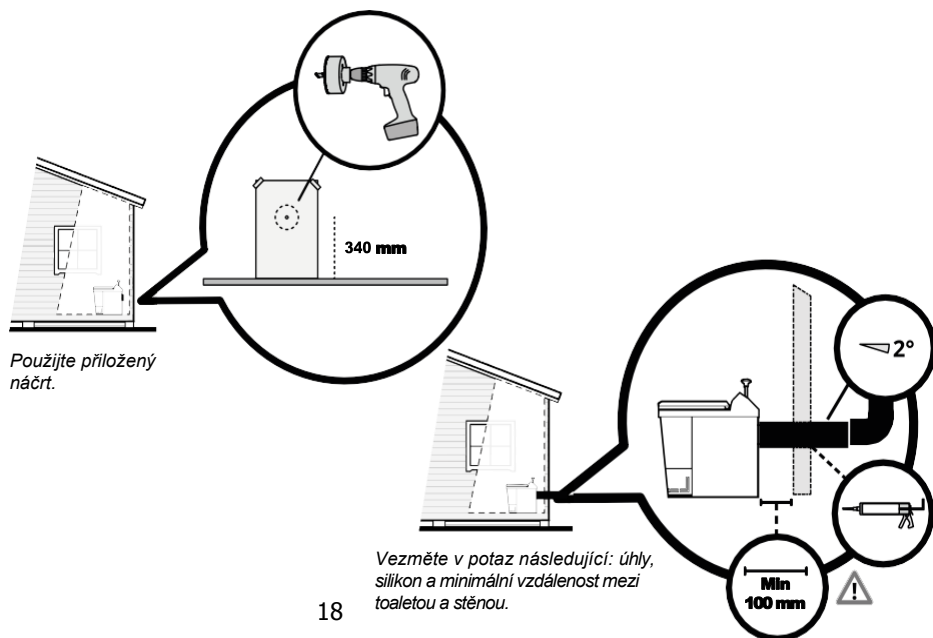
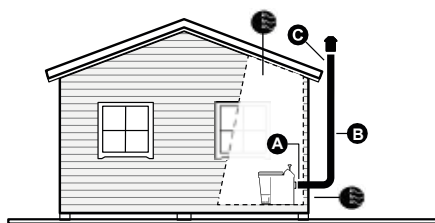

18

POZNÁMKA! Před provedením jakékoli operace nezapomeňte vypnout hlavní vypínač a odpojit záchod ze zásuvky.

BEZPEČÍ

Family II je toaleta s několika nezávislými bezpečnostními systémy, které působí proti přehřátí. Pokud je toaleta příliš horká, proud se automaticky vypne. Existují dva různé teploměry, které hlídají výkon, tři pojistky, které chrání před přetížením v elektrickém obvodu a ochrana proti přehřátí, která reaguje na teplotu.

Při výměně pojistky baterie

Pojistka pro baterii je umístěna na zadní straně.

1. Odpojte hlavní vypínač
2. Odpojte napájecí kabel
3. K uvolnění držáku pojistky použijte dodaný šroubovák
4. Vytáhněte držák pojistky
5. Vyměňte pojistku

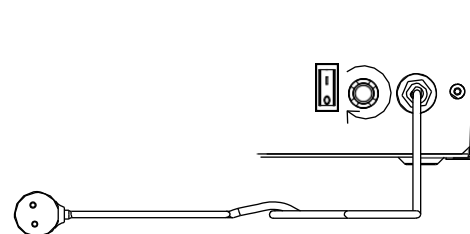

Teplotní senzory

Pro bezpečnost a funkčnost je k dispozici několik typů různých měřidel, která hlídají teplotu.

1. Teplota ventilace měří teplotu proudění vzduchu generovaného ventilátorem
2. Teplotní čidlo uvnitř spalovací komory sleduje teplo a reguluje ho jako termostat

19

Použití toalety

Dokud je toaleta připojena k ventilačnímu potrubí, mělo by být napájení zapnuto. Když se ventilátor točí, zabraňuje vniknutí vlhkého vzduchu do toalety. Pokud je napájení vypnuto, nezapomeňte:

1. Toaleta by měla být odtažena z potrubí
2. Potrubí by mělo být ucpané, aby se do místnosti nedostal studený, vlhký vzduch

POZNÁMKA! Ve spalovací toaletě lze spalovat pouze moč, pevný odpad a toaletní papír.

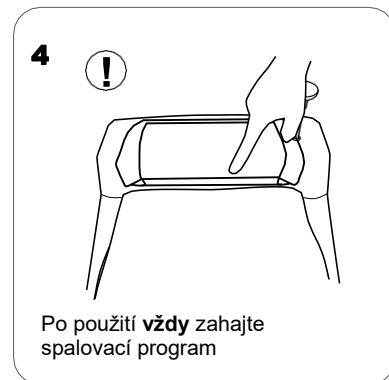

Vyprazdňování popelníku

Toaleta má výchozí nastavení, které vám připomene vyprázdnit popelník po 50 spláchnutích. Když je to potřeba, zobrazí se zpráva "ashpan emptied?" na displeji, stiskněte YES nebo NO. Pokud jste popel nevysypali a odpovíte NE, můžete toaletu stále použít, ale při příštím použití se hlášení objeví znovu, dokud se popel nevysype a uživatel neodpoví ANO.

POZNÁMKA! Včasné nevyprázdnění popelníku může vážně snížit účinnost spalování a v nejhorším případě způsobit poškození toalety, např. topné těleso.

Pro vyprázdnění popelníku učiňte následující:

1. Odejměte opřední kryt
2. Otočte rukojeť doprostřed
3. Vytáhněte popelník
4. Vysypte do odpadu, nebo na záhon (popel je zcela bez bakterií)
5. Zatlačte popelník zpět a otočte rukojeť doprava, dokud se nezastaví
6. Vraťte přední kryt

Je důležité zasunout popelník až na doraz, držet ho celý a přitom jej točit úplně doprava. Pokud tak neučiníte, může být mezi popelníkem a spalovací komorou mezera, což může způsobit, že toaleta nedosáhne plného výhřevu.

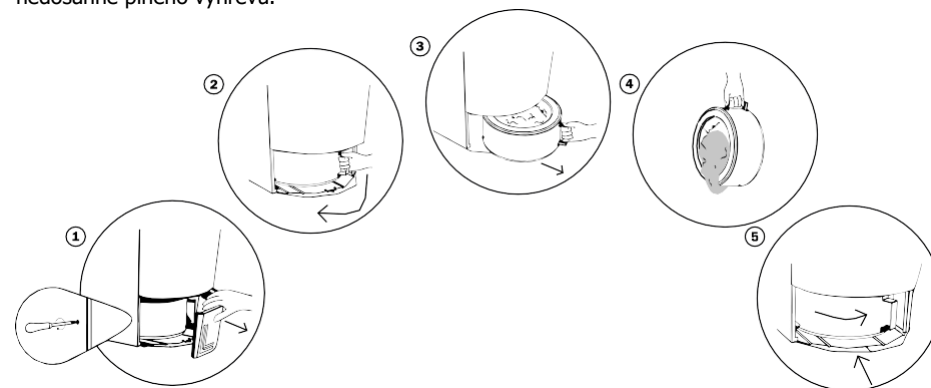

Čištění a údržba

Toaletu čistíte zvenku i zevnitř mírně navlhčeným nebo dobře vyždímaným hadříkem s trochou čisticího přípravku. Toaletu zvenku ani zevnitř neoplachujte vodou. Spalovací komora a obvodová deska tím mohou být poškozeny.

Vyčistěte toaletní mísu podle potřeby. Použijte mírně navlhčený hadřík a nejlépe ji poté ošetřete čističem na nerez. To vytváří kluzký povrch, který odpuzuje nečistoty.

Čištění popelníku by mělo být provedeno po jeho dvojnásobném vyprázdnění, na displeji se zobrazí zpráva, která vám připomene, kdy je čas. Čištění se provádí za účelem odstranění krystalů, které vznikají při odpařování moči při spalování. Proveďte následující:

1. Vyjměte popelní nádobu a vyprázdněte ji
2. Nalijte do ní 1L vody
3. Umístěte popelní nádobu zpět
4. Spustěte VELKÝ program

Větrací potrubí by se mělo vyčistit po 200 spláchnutích. Na displeji se zobrazí zpráva, kdy by to mělo být provedeno. Ventilační trubka se snadno čistí ocelovým kartáčem dodávaným s toaletou. Abyste zajistili dostatečné vykartáčování v trubce, měli byste zatlačit a otočit kartáč do trubky, dokud nebude rukojeť téměř u otvoru. Vysajte veškeré nečistoty nebo prach z potrubí. Čištění ventilačních trubek snadno provedete jednou ročně běžnou WC štětkou. Kartáčujte tak daleko, kam jen dosáhnete.

Po 1000 hodinách spalování vám vaše toaleta doporučí provést údržbu. Během údržby se vyměňují opotřebitelné díly, jako je topné těleso a také se čistí katalyzátor. Tato operace údržby je doporučením a prodlouží životnost vaší toalety. Pro více informací kontaktujte svého prodejce/servisní středisko.

Skladování

Pokud se chystáte na delší dobu mimo toaletu nebo na zimu zavíráte svůj prázdninový dům, měli byste zvážit následující, abyste předešli poškození mrazem:

1. Vypněte hlavní vypínač a odpojte kabel
2. Oddělte toaletu od ventilačního potrubí
3. Zaslepte ventilační potrubí/komín (použijte buďto krycí záslepku 110 mm, prod. č. 1268, nebo podobný předmět)
4. Baterie by neměla být ponechána bez nabíjení déle, než 12 měsíců. (Doporučujeme, abyste baterii zprovoznili alespoň jednou za 6 měsíců při dlouhodobém skladování. Zapojte toaletu a nechte ji v proudu alespoň 8 hodin).

Stejně jako veškerá elektronika je spalovací toaleta citlivá na bouřky. Pokud hrozí nebezpečí úderu bleskem, raději vypněte vypínač a odpojte napájecí kabel.

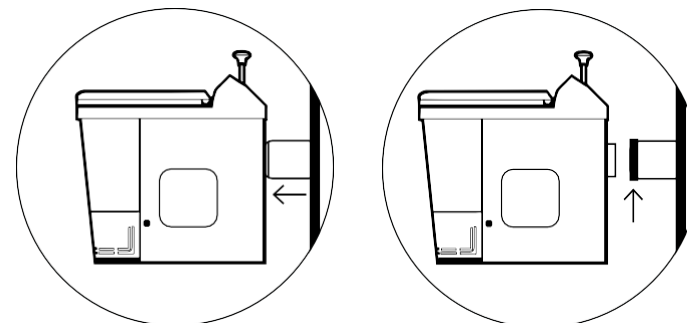

Displej

Během probíhajícího programu

Po výběru programu se na displeji zobrazí, který program byl spuštěn. Další ukazuje, ve které fázi programu se toaleta právě nachází. Fáze jsou: ZAHŘÍVÁNÍ, SPALOVÁNÍ a CHLAZENÍ.

Pokud někdo použije toaletu, když běží program, přidá se více času do fáze SPALOVÁNÍ. To se provádí automaticky při výběru VELKÉHO/BIG nebo MALÉHO/SMALL programu po každém použití. Na displeji se dozvíte, kolik času bylo přidáno.

Pokud chcete vidět celkovou dobu, po kterou toaleta zůstane ve fázi SPALOVÁNÍ, jednoduše stiskněte kruhové tlačítko. Poté uvidíte hodnotu TIME/ČAS spolu s OVEN TEMP/TEPLOTOU KOMORY, která ukazuje teplotu v komoře a VENT.TEMP, která ukazuje teplotu vzduchu, který proudí ventilačním potrubím.

***PAMATUJTE!** Přestože toaleta běží, když spláchnete nový sáček, musíte vybrat/spustit nový program!*

Uživatelské menu

Family II je vybavena uživatelským menu, jehož prostřednictvím máte možnost provádět úpravy, jako je doba spalování, jazyk a doba vyprazdňování popelníku. Tyto možnosti nastavení jsou tu proto, abyste je mohli měnit podle svých potřeb.

Pro přístup do nabídky z hlavní obrazovky stiskněte levou šipku. Když jste v menu, procházejte možnosti pomocí šipky vpravo a vlevo, pro výběr stiskněte kolečko (viz kapitola: PANEL) Chcete-li nabídku opustit, přejděte na EXIT MENU a potvrďte stisknutím kruhového tlačítka.

Možnosti nabídky

V uživatelském menu můžete provést následující úpravy toalety:

ADJUST SMALL/ Úprava malé potřeby (pouze moč)

Při výběru programu "SMALL" můžete změnit, jak dlouho zůstane toaleta ve fázi spalování. Výchozí hodnota pro SMALL je 15 minut, lze ji změnit o +/- 10 minut. Pomocí šipek zvýšte, nebo snižte čas a potvrďte kruhovým tlačítkem.

ADJUST BIG (pro tuhý odpad a močovinu)

Když zvolíte program "BIG", můžete změnit, jak dlouho zůstane toaleta ve fázi spalování. Výchozí hodnota pro BIG je 45 minut, lze ji změnit o +/- 20 minut. Pomocí šipek zvýšte, nebo snižte čas a potvrďte kruhovým tlačítkem.

JAZYK

Změňte jazyk používaný na toaletě. Pomocí kroužku potvrďte, že chcete změnit jazyk a poté pomocí šipek přepínejte mezi různými jazyky. Když najdete správný jazyk, potvrďte kroužkem.

POPELNÍK VYPRÁZDNĚN

Pokud se rozhodnete vyprázdnit popelník dříve, než dostanete připomínku z toalety, máte možnost vynulovat počítadlo, abyste zůstali ve fázi se zprávou.

Po vyprázdnění popelníku přejdete na „ASHPAN EMPTIED“ a potvrďte jej kruhovým tlačítkem, poté se zobrazí následující otázka „ASHPAN EMPTIED?“, potvrďte ANO nebo NE.

INTERVAL POPELNÍKU

Po určitém počtu použití vám toaleta připomene, abyste vyprázdnili popelník. Výchozí hodnota je, že se zpráva zobrazí po 50 spláchnutích. Zde můžete toto číslo upravit nahoru nebo dolů.

***POZNÁMKA!** Zpráva je pouze připomínkou. Vždy je odpovědností uživatele, aby se popelník vyprázdnil dříve, než bude plný.*

VÝCHOZÍ NASTAVENÍ

Pokud chcete resetovat následující hodnoty, udělejte to ve výchozím nastavení:

- ASHPAN INTERVALL (50) - INTERVAL POPELNÍKU
- ADJUST BIG (45) – UPRAVTE "VELKOU"
- ADJUST SMALL (15) – UPRAVTE "MALOU"

Zavřít menu

Stiskněte kruhové tlačítko pro zavření menu.

Info

Když stisknete INFO v módu "připraveno"/**ready**, uvidíte následující hodnoty:

- **PROG.** – ukazuje verzi software toalety
- **TOTAL TIME** – zobrazuje počet hodin provozu pro vase topné těleso
- **FLUSH.LEFT** – ukazuje, kolik spláchnutí ještě zbývá, než se na displeji zobrazí upozornění na vyprázdnění popelníku

Když dojde k chybě na toaletě, zobrazí se zpráva na displeji. Níže jsou uvedeny některé příklady chybových kódů, které se mohou objevit, a co byste měli jít opravit. Podrobnější seznam a informace naleznete na www.separett.com.

Fan stopped / **Ventilátor se nespouští**

1. Zkontrolujte, zda ve ventilátoru nic neuvízlo
2. Skrze ventilační výstup na zadní straně toalety zkontrolujte, zda se lopatky ventilátoru volně otáčejí
3. Pokuste se vyčistit ventilátor kartáčem

Incineration time maximized / **Dosažena maximální doba spalování**

Spalování probíhá již více, než 6 hodin od poslední volby programu. Restartujte toaletu vypnutím hlavního vypínače a jeho opětovným zapnutím.

No power / **Žádné napájení**

1. Zkontrolujte, zda je v zásuvce napájecí kabel a zda je zapnutý vypínač
2. Zkontrolujte, zda je v zásuvce napětí, zkontrolujte pojistky a proudový chránič
3. Zkontrolujte všechny tři pojistky na základové kartě. Nejlepší řešení problémů spočívá ve změření příchozího proudu, zjistěte, jak daleko se proud dostane
4. Zkontrolujte, zda jsou vypínač a kabely nepoškozené a funkční

Teplota výstupního vzduchu / **Teplota ventilace je příliš vysoká**

1. Nechte ventilátor dochládit toaletu
2. Zkontrolujte, že je popelník ve správné poloze a zda je rukojeť otočena doprava
3. Zkontrolujte, zda byla instalace provedena správně a zda funguje ventilace
4. Zkontrolujte, zda se víko spalovací komory otevírá a zavírá tak, jak má, když je splachovací rukojeť stlačena dolů

Heating time up / **Vypršela doba ohřevu, teplota ve spalovací komoře se nezvyšuje**

1. Zkontrolujte, zda se nespustila ochrana proti přehřátí
2. Zkontrolujte, že je popelník ve správné poloze a zda je rukojeť otočena doprava
3. Restartujte toaletu vypnutím hlavního spínače a jeho opětovným zapnutím

Overheat protect or element / **Ochrana proti přehřátí nebo topná spirála**

Došlo ke spuštění ochrany proti přehřátí, nebo je třeba vyměnit topnou spirálu. Viz pokyny na straně 20.

Pro vaši spalovací toaletu doporučujeme používat následující příslušenství a spotřební materiál.

Držák na spalovací sáčky

Art. č. 1218

Držák na sáčky pomáhá udržovat pořádek v koupelně. Díky svému diskrétnímu designu zajišťuje, že sáčky jsou vždy přístupné - aniž by vyčnívaly.

Ventilační souprava Ø110 mm

Art. č. 1181

Vyvinuta pro zajištění optimálního proudění vzduchu v prostoru, kde je toaleta instalována. Pro vzduchotechnické potrubí přes zeď nebo přes střechu (vždy jde nejnáze ven stěnou, střešní prostupy se obtížněji montují a těsní).

Dětské sedátko Sally

Art. č. 1157

Sally je záchodové sedátko určené jak pro batolata, tak pro předškoláky. Hodí se na všechny toalety a má měkký lem, který zajišťuje jeho polohu.

Spalovací sáčky

Art. č. 1177

Sáčky pro naše modely spalovacích toalet, které se vkládají do toalety před každou návštěvou. Zaručují dobré padnutí a funkci. 500ks/balení.

Izolované sedátko 200

Art. č. 1215

Toto jednoduché zateplené sedátko vám poskytne vyšší pohodlí v nejmraznějších obdobích. Speciálně navrženo tak, aby pasovalo na všechna sedátka Separett vyrobená z tvrdého plastu. Pasuje také na mnoho dalších toaletních sedátek na trhu. V případě potřeby lze sedátko snadno vyměnit za nové.

Dokumentace

Tato uživatelská příručka a instruktážní videa jsou kdykoliv k dispozici na našich webových stránkách.

Kontaktujte nás

Potřebujete-li pomoci s Vaší toaletou, informace naleznete kdykoliv na našich stránkách, kde můžete v případě potřeby také snadno nahlásit poruchu. Nemůžete najít, co hledáte? Navštivte „FAQs“ na našich webových stránkách, kde najdete odpovědi na otázky týkající se objednávek, vrácení, použití, instalace a servisu. Pokud nenajdete odpověď na svou otázku, neváhejte nás kontaktovat emailem nebo telefonicky.

Váš distributor pro Českou a Slovenskou republiku:

Protimex CS spol. s r. o.
Zimní 97, Liberec 15 – Starý Harcov
E-mail: sekretariat@protimex.cz
www.separett-cz.cz
Tel.: 737 248 508, 482 750 999

www.separett.com
info@separett.com
+46 (0)370 - 30 72 00

 Separett Sverige  @separettsverige  Separett AB  Separett



Separett[®]
Waterless toilets